

M1844.01.01.012

✓(✓)

Перв. примен.

Справ. №

Подп. и дата

Инд. № дубл.

Взам. инв. №

Подп. и дата

Инд. № подл.

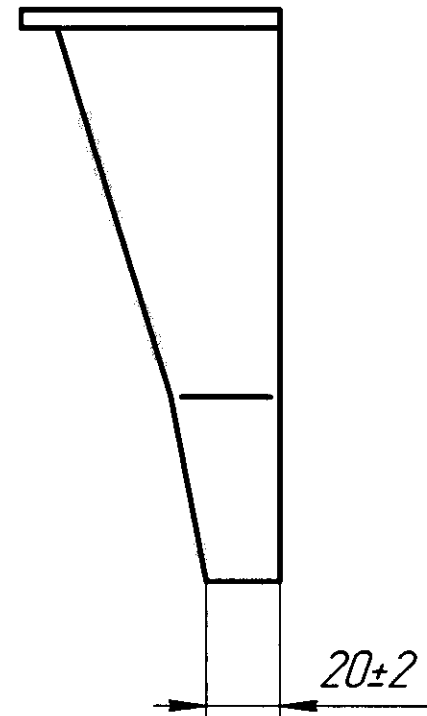
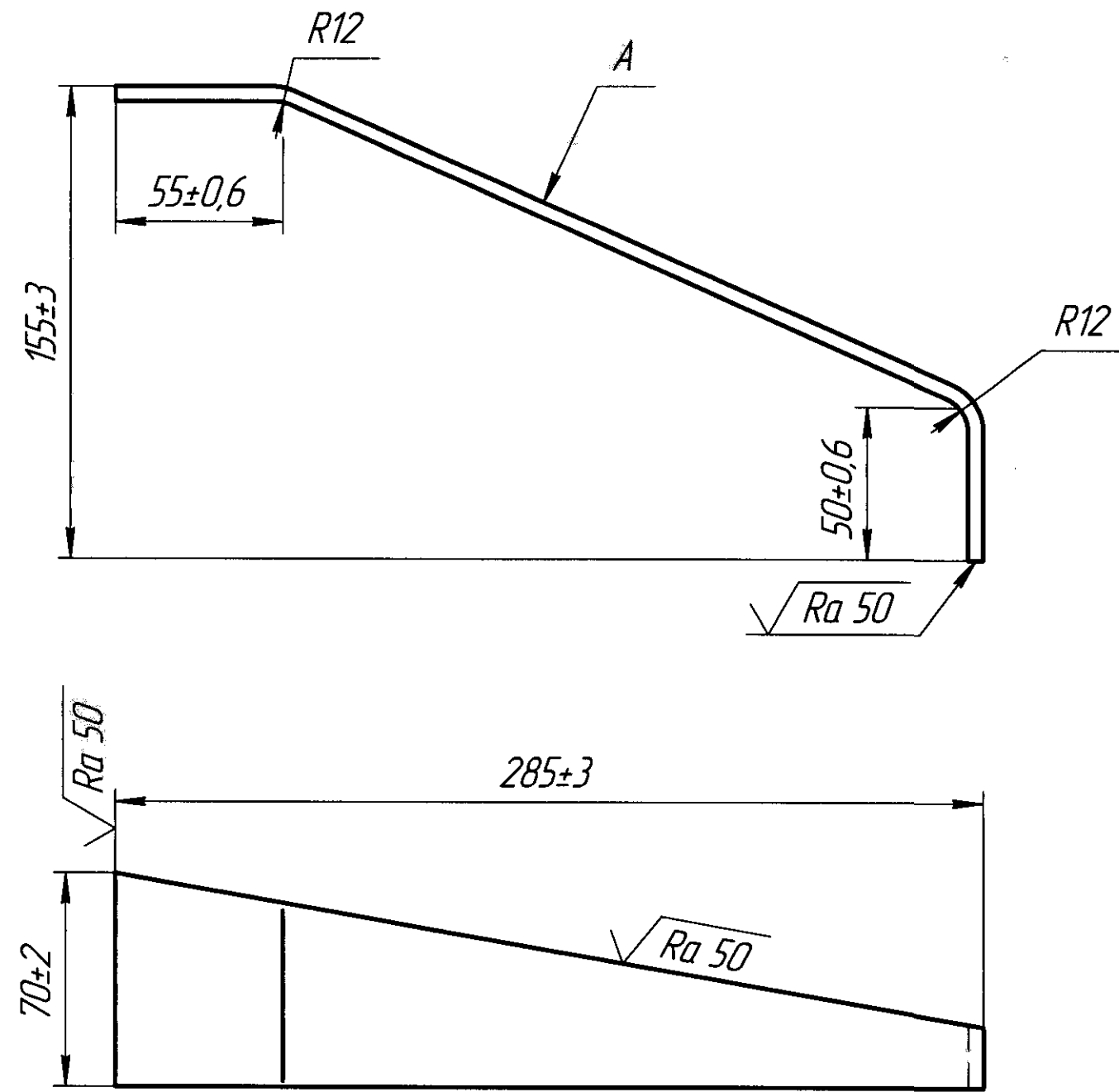

Допускается:
 а) скругление углов радиусом не более 5 мм;
 б) на поверхности А изготовление технологического отверстия ϕ 10 мм.

				M1844.01.01.012				
Изм.	Лист	№ докум.	Подп.	Дата	Редбро	Лист	Масса	Масштаб
Разраб.	Медведев			3.03.18		3	0,53	1:2
Проб.	Кузнецова			3.03.18		Лист	Листов	1
Т.контр.								
Н.контр.	Гольшева				Б-ПН-8 ГОСТ 19903-74	ПКБ ЦВ ОАО "РЖД"		
Утв.	Сергеев				09Г2-12 ГОСТ 19282-83			
Копировал						Формат А3		