

Pagrabstava sienu plans
1:100

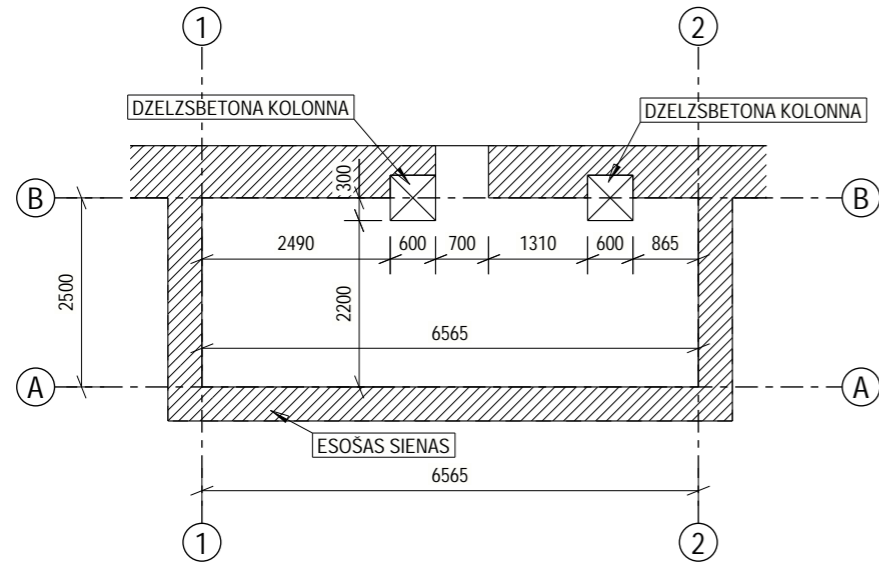

Pagrabstava parseguma plans
1:100

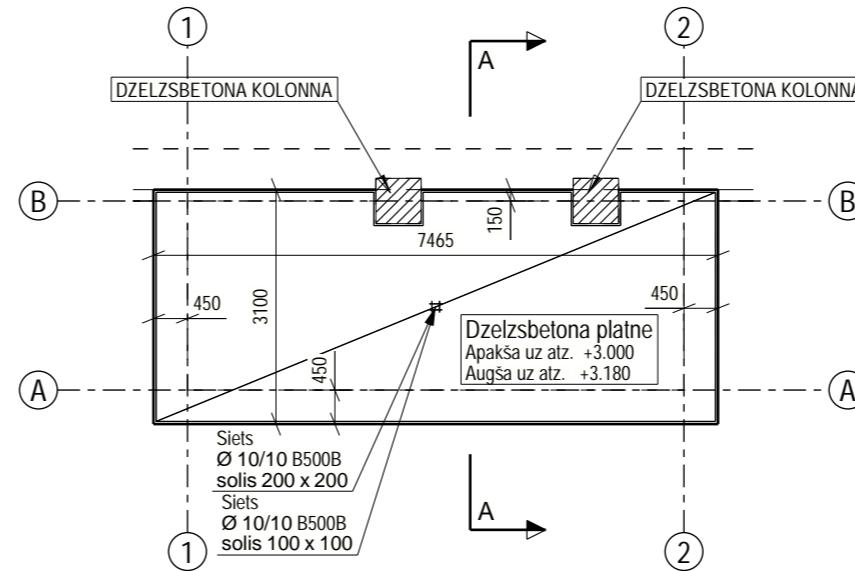

A - A
1:50

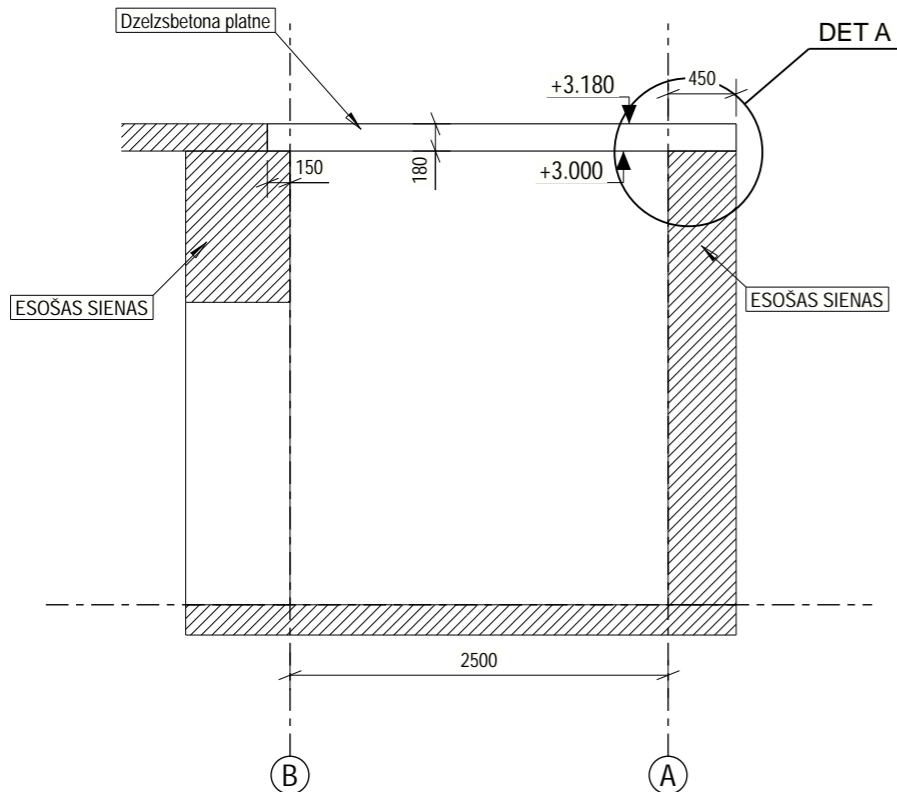

DETAIL A
1:10

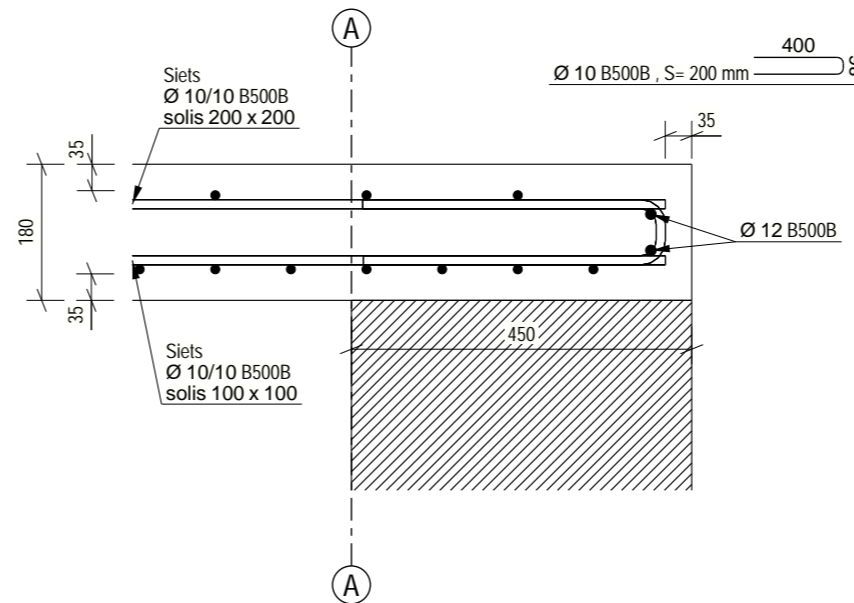

PIEZIMES:

1. Pieņemta augstuma atzīme ± 0.000, kas atbilst pagrabstava grīdas tīras grīdas atzīmei.
2. Visi izmēri doti mm (milimetros) un augstuma atzīmes m (metros).
3. Pirms darbu sākšanas visus izmērus precīzēt objekta uz vietas.
4. Nav pieļaujama betona iestrāde uz sasalušas pamatnes, nav pieļaujama sasalušas pamatnes blīvēšana;
5. Pamatu konstrukcijas betonēt izmantojot betonu C30/37, XC2.
6. Pamatu konstrukcijas stiegt ar B500B klases stiegram.
7. Betona aizsargkārtas stiegrojumam-apakša 35mm, sanos 35mm, augša 35mm, vai ka norādīts rasejumā.
8. Stiegru parlaidumu veidot 400 garuma, ja nav norādīts citādi.
9. Paredzot betonešanu nelabvēlīgos laika apstākļos, uzmanība jāpievērš sekojošiem apstākļiem:
 - gaisa temperatūra konstrukciju izbūves vieta nedrīkst būt zemāka par + 5C°;
 - pievestot betonu ziemas apstākļos, betonam ir jābūt siltam;
 - betona masu nedrīkst ieklat uz sasalušas pamatnes.
10. Uzraudītē risinājumi var tikt mainīti tos saskaņojot ar projektētāju.
11. DVP projekta jābūt noradem par darbu izpildi ziemas apstākļos.
12. Rasejumus skatīt kopuma.
13. Neskaidrību gadījumā griezties pie projekta sadalas izstradātājiem.

| Rev. | Izstrādāja | Apraksts | Datums |
|---|------------|---------------------------|------------|
| Izstradātāja: SIA "NeoForm" Reg. Nr. 41503072336 Buvkomsanta reg. Nr. – 12494 Daugavpils, Varsavas 20-1 | | | |
| Izstradātāja: SIA "BKD Projekti" Reg. Nr. 50203358911 Buvkomsanta reg. Nr. – 17036 Brīvības gatve 224B, Rīga, LV-1039 | | | |
| Objekts: "Parsegumu pastiprināšanas projekta izstrāde Rīgas pasažieru stacijas ekai, Stacijas I*** Stacijas laukuma 2, Rīga (kad. nr.) | | | |
| Pasūtītājs: VAS Latvijas dzelzceļš Reg. nr. 40003032065 | | | |
| BP vadītājs | A. Škincs | | 02.09.2022 |
| BP dalas vadītājs | A. Škincs | | 02.09.2022 |
| Izstrādāja | A. Škincs | | 02.09.2022 |
| Rasejuma nosaukums: Atjaunota parseguma risinājums | | | |
| Lapas nr.: | Merogs: | Proj. Nr. 2022-proj/16/05 | |
| BK-02 | 1:10 | Stadija: BP | |
| | 1:50 | Marka: BK | |
| | | Datums: 02.09.2022 | |