

Valsts akciju sabiedrība „Latvijas dzelzceļš”

Nr.D-3/39-2011

2011. gada 25. janvāris

**Instrukcija
ritošā sastāva tehniskā stāvokļa kontrolei
vilciena gaitā uz publiskās lietošanas
infrastruktūras sliežu ceļiem**

RĪGA 2011

INSTRUKCIJA
RITOŠĀ SASTĀVA TEHNISKĀ STĀVOKĻA KONTROLEI VILCIENA GAITĀ
UZ PUBLISKĀS LIETOŠANAS INFRASTRUKTŪRAS SLIEŽU CEĻIEM

- (ar grozījumiem, kas tika apstiprināti ar valsts akciju sabiedrības „Latvijas dzelzceļš”
04.03.2011. rīkojumu Nr.D-3/112-2011)*
- (ar grozījumiem, kas apstiprināti ar valsts akciju sabiedrības „Latvijas dzelzceļš” 03.07.2012.
rīkojumu Nr.D-3.1./486-2012)*
- (ar grozījumiem, kas apstiprināti ar valsts akciju sabiedrības „Latvijas dzelzceļš” 20.08.2014.
rīkojumu Nr.D-1.14./217-2014)*
- (ar grozījumiem, kas apstiprināti ar valsts akciju sabiedrības „Latvijas dzelzceļš” 19.11.2014.
rīkojumu Nr.D-1.14./326-2014)*
- (ar grozījumiem, kas apstiprināti ar valsts akciju sabiedrības „Latvijas dzelzceļš” 17.06.2016.
rīkojumu Nr.D-1.14./146-2016)*
- (ar grozījumiem, kas apstiprināti ar valsts akciju sabiedrības „Latvijas dzelzceļš” 23.08.2016.
rīkojumu Nr.D-1.14./200-2016)*
- (ar grozījumiem, kas apstiprināti ar valsts akciju sabiedrības „Latvijas dzelzceļš” 22.12.2017.
rīkojumu Nr.DV-1.14./176-2017)*
- (ar grozījumiem, kas apstiprināti ar valsts akciju sabiedrības „Latvijas dzelzceļš” 27.12.2018.
rīkojumu Nr.DV-1.14./53-2018)*
- (ar grozījumiem, kas apstiprināti ar valsts akciju sabiedrības „Latvijas dzelzceļš” 21.02.2020.
rīkojumu Nr.D-1.14./61-2020)*
- (ar grozījumiem, kas apstiprināti ar valsts akciju sabiedrības „Latvijas dzelzceļš” 20.04.2020.
rīkojumu Nr.D-1.14./127-2020)*
- (ar grozījumiem, kas apstiprināti ar valsts akciju sabiedrības „Latvijas dzelzceļš” 22.05.2020.
rīkojumu Nr.D-1.14./153-2020)*
- (ar grozījumiem, kas apstiprināti ar valsts akciju sabiedrības „Latvijas dzelzceļš” 02.07.2020.
rīkojumu Nr.D-1.14./176-2020)*
- (ar grozījumiem, kas apstiprināti ar valsts akciju sabiedrības „Latvijas dzelzceļš” 30.12.2020.
rīkojumu Nr.D-1.14./260-2020)*
- (ar grozījumiem, kas apstiprināti ar valsts akciju sabiedrības „Latvijas dzelzceļš” 25.03.2021.
rīkojumu Nr.D-1.14./39-2021)*
- (ar grozījumiem, kas apstiprināti ar valsts akciju sabiedrības „Latvijas dzelzceļš” 08.05.2021.
rīkojumu Nr.D-1.14./61-2021)*



RĪKOJUMS

Rīgā

25.01.2011.

Nr.D-3/39-2011

Par instrukcijas apstiprināšanu

Pamatojoties uz Dzelzceļa likuma 5.panta 2.¹ daļu:

1. Apstiprināt „Instrukcija ritošā sastāva tehniskā stāvokļa kontrolei vilciena gaitā uz publiskās lietošanas infrastruktūras sliežu ceļiem”, turpmāk - Instrukcija, pielikumā uz 16.lpp.
2. Instrukciju piemērot visām komercsabiedrībām, kas izmanto publiskās lietošanas 1520 mm sliežu ceļa platuma dzelzceļa infrastruktūru, kuras pārvaldītājs ir valsts a/s „Latvijas dzelzceļš”.
3. Līdz 2011.gada 15.februārim visām rīkojuma 2.punktā minētajām komercsabiedrībām nodrošināt ar Instrukcijas izpildi saistīto darbinieku apmācību.
4. Rīkojuma 1.punktā minētā Instrukcija stājas spēkā ar 2011.gada 15.februāri.
5. Rīkojuma izpildi kontrolēt Ritošā sastāva daļas vadītājam V. Dobrovoļskim.

Prezidents

U.Magonis

Nosūtīts: DT, DC, T, C, I, DDC, K, PV, BE, BTS, RSS, DLRR, RVR, VDzTI

Veilands 67234546

Instrukcija **ritošā sastāva tehniskā stāvokļa kontrolei vilciena gaitā uz publiskās** **lietošanas infrastruktūras sliežu ceļiem**

I Vispārīgie noteikumi

1. Instrukcija izdota pamatojoties uz Dzelzceļa likuma 5.panta 2.¹ daļu un Ministru kabineta 03.08.2010. noteikumu Nr.724 „Dzelzceļa tehniskās ekspluatācijas noteikumi” 476.punktu un nosaka ritošā sastāva tehniskā stāvokļa kontroli, izmantojot tehniskos un vizuālos līdzekļus un ir saistoša visām komercsabiedrībām (turpmāk komercsabiedrībām), kas izmanto publiskās lietošanas 1520 mm sliežu ceļa platuma dzelzceļa infrastruktūru, kuras pārvaldītājs ir valsts a/s „Latvijas dzelzceļš” (turpmāk LDZ). Instrukcijas izpratnē tiek izmantoti šādi termini:

Kontrollīdzekļi -	Braucoša vilciena ritošā sastāva tehniskā stāvokļa automātiskie kontrollīdzekļi, kas sastāv no FUES un WILD kontrollīdzekļiem un ir palīgierīces vilcienu kustības drošības paaugstināšanai.
FUES kontrollīdzekļi -	Sistēmu komplekss, kas atklāj ritošā sastāva pārkarsušās bukses un nobremzētus ritošā sastāva riteņpārus braucošā vilcienā, nodod informāciju par to mašīnistam ar bukšu pārkaršanas rādītāja un runas informatora palīdzību, stacijas dežurantam (vilcienu dispečeram) un citiem lietotājiem ar RAD sistēmas palīdzību.
WILD kontrollīdzekļi -	Sistēma, kas atklāj riteņa velšanās loka defektus braucošā vilcienā, un nodod informāciju par to VTAP operatoram un citiem lietotājiem ar RAD sistēmas palīdzību.
RAD sistēma -	FUES vai/un WILD kontrollīdzekļu sastāvdaļa, iekļauj RAD CC, RAD terminālus un datu pārraides tīklu.
FUES -	FUES kontrollīdzekļu sastāvdaļa - Stacionārā ritošā sastāva vienību bukšu mezglu korpusa, riteņu un bremžu detaļu temperatūras noteikšanas pamata sistēma. FUES ir papildināta ar apakšsistēmām: CCU, RI, BPR.
WILD -	WILD kontrollīdzekļu sastāvdaļa - Riteņu dinamiskās slodzes detektors.
RI -	Runas informators – FUES apakšsistēma, kas pārveido saņemtos no FUES trauksmes signālus balss ziņojumos un nosūta tos uz vilcienu radiosakaru radiostaciju mašīnistam.
BPR -	Bukšu pārkaršanas rādītājs - FUES apakšsistēma. Tas ir signālrādītājs, kurš brīdina lokomotīves mašīnistu par pārkarsušām buksēm (riteņiem vai bremzēm) vilcienā.
FID -	Ritošā sastāva vienību identifikators (nosaka vagonu, lokomotīvju, ceļu mašīnas tipu). FUES vai WILD sastāvdaļa.
Kontrolpostenis -	Konteiners, kurā izvietoti FUES kontrollīdzekļi (atsevišķos gadījumos un WILD kontrollīdzekļi), elektrobarošanas, kondicionēšanas, apsildes, ugunsgrēka un apsardzes signalizācijas ierīces un citas tehnoloģiskās ierīces.

- Gabarīta kontroles ierīces** – Ierīces, kas aptur vilcienu kustību, ja tajos notikusi kravas nobīde vai citi gabarīta traucējumi
- Drošības posteņi** – Darba vietas, kas apzīmētas ar pastāvīgām signālzīmēm un aprīkotas, lai veiktu vilcienu vizuālu apskati un atklātu bojājumus ritošajā sastāvā, kas apdraud satiksmes drošību.
- Vilces līdzekļi** - Lokomotīves, motorvagoni un tamlīdzīgs ritošais sastāvs, ar kura palīdzību pirmavota enerģija (elektriskā, mehāniskā vai šķidrums enerģija) tiek pārvērsta vilcienu kustības mehāniskajā enerģijā.

2. Kontrollīdzekļus iedala:

2.1. tehniskajos līdzekļos - **FUES, WILD, gabarīta kontroles ierīces;**

2.2. vizuālajos līdzekļos – (drošības posteņu saraksts norādīts 1.pielikumā).

- 3.** FUES kontrollīdzekļi nekontrolē DR1A dīzeļvilcienu bukšu mezglu korpusu temperatūru tādēļ, ka ratiņu rāmis aizsedz bukses. Par bukšu tehnisko stāvokli dīzeļvilcienā atbild pārvadātājs.
- 4.** FUES kontrollīdzekļi nekontrolē M62 un 2M62 bukšu ass gala slīdbalsta temperatūru. Par bukšu slīdbalstu tehnisko stāvokli šīm lokomotīvēm atbild pārvadātājs.
- 5.** FUES kontrollīdzekļi efektīvi kontrolē bukšu mezglu korpusu temperatūru tikai tajās 2M62, M62 tipa lokomotīvēs, kurās pārveidotas speciālās zembukšu eļļas savākšanas „vanniņas”. Par bukšu tehnisko stāvokli ar šādām „vanniņām” neaprīkotajām lokomotīvēm atbild pārvadātājs.
- 6.** Katram vilces līdzekļa vadītājam, pildot darba pienākumus, jābūt bezkontakta termometram ar precizitāti $\pm 2^{\circ}\text{C}$ (mērīšanas robeža $-30^{\circ}\text{C}+500^{\circ}\text{C}$, uz motorvagonu ritošā sastāva pieļaujamā mērīšanas robeža $-18^{\circ}\text{C}+400^{\circ}\text{C}$), bet uz kravas maģistrālajām lokomotīvēm arī instrumentu somai ar remonta komplektu vagonu remontam (konkrēts instrumentu un rezerves daļu uzskaitījums dots 2.pielikumā).
- 7.** Komerccabiedrībām, iegādājoties jaunu ritošās vienības tipu, jāpaziņo LDZ Elektrotehniskā pārvaldei šīs vienības datus (nosaukums, modelis, asu skaits, attālumi starp asīm, autosakabēm) ieviešanai FID sistēmā.
- 8.** Ja sastāvos tiek iekļauti vagoni ar karstām kravām, darbojošās tvaika lokomotīves, speciālas ceļa mašīnas ar ierīcēm, kuras pēc konstrukcijas strādā pie paaugstinātas temperatūras, tad komercsabiedrībai, kurai pieder šis ritošais sastāvs, jārisina jautājums ar LDZ Tehniskās vadības direkciju par tādu vilcienu caurlaišanas kārtību.
- 9.** Posmos, kur izvietoti FUES kontrollīdzekļi, vilcienu mašīnistiem jāievēro tāds vilciena kustības režīms, lai kontroles zonā pēc iespējas nebremzētu un neapstādinātu, bet, braucot garām lauka ierīcēm, ātrums būtu ne mazāk par 10 km/h.
- 10.** Komerccabiedrībām, kas izmanto publiskās lietošanas 1520 mm sliežu ceļa platuma dzelzceļa infrastruktūru, kuras pārvaldītājs LDZ, ne retāk kā vienu reizi pusgadā, tehnisko mācību plānos ir jāiekļauj tēmas par nepieciešamo vilcienu satiksmes režīmu iecirkņos, kuros izvietotas FUES kontrollīdzekļu lauka iekārtas, kā arī ritošā sastāva bojājumu atklāšanas kārtību un sasiluma temperatūras noteikšanu. Mācībās pieaicināt LDZ Elektrotehniskā pārvaldes un VTAP vai sabiedrības, kura veic vilces ritošā sastāva remontu, speciālistus.
- 11.** FUES, WILD un gabarīta kontroles ierīču izvietojuma karte dota 1.pielikumā.
- 12.** Attālumi no BPR līdz staciju asīm norādīti 3.pielikumā.
- 13.** FUES kontrolposteņu un BPR ordinātas norādītas 4.pielikumā.
- 14.** FUES kontrollīdzekļi noregulēti signāla „**Trauksme – 1**” izdošanai:
- 14.1.** atklājot, ka **bukses korpusa ārējā** temperatūra pārsniedz apkārtējā gaisa temperatūru:
- ceļu posmos visās ritoša sastāva vienībās par 60°C ; (14.1.punkts ar grozījumiem, kas apstiprināti ar valsts akciju sabiedrības „Latvijas dzelzceļš” 27.02.2018. rīkojumu Nr.DV-1.14./53-2018)
- 14.2.** atklājot, ka ārējā riteņu vai **bremžu** iekārtas detaļu temperatūra pārsniedz apkārtējā gaisa temperatūru:
- lokomotīvēm, sliežu motortransportam un vagoniem par 140°C ;
 - dīzeļvilcienu vagoniem par 250°C ;

- elektrovilcienu vagoniem par 300⁰C.

15. FUES kontrollīdzekļi noregulēti signāla „**Trauksme – 2**” izdošanai:

15.1. atklājot, ka **bukses korpusa ārējā** temperatūra pārsniedz apkārtējā gaisa temperatūru:

- ceļu posmos visās ritoša sastāva vienībās 70⁰C; (*15.1.punkts ar grozījumiem, kas apstiprināti ar valsts akciju sabiedrības „Latvijas dzelzceļš” 27.02.2018. rīkojumu Nr.DV-1.14./53-2018*)

15.2. atklājot, ka ārējā riteņu vai **bremžu** iekārtas detaļu temperatūra pārsniedz apkārtējā gaisa temperatūru:

- lokomotīvēm, sliežu motortransportam un vagoniem par 220⁰C;

- dīzeļvilcienu vagoniem par 300⁰C;

- elektrovilcienu vagoniem par 350⁰C.

16. FUES kontrollīdzekļu trauksmju parametru regulējumus nosaka valsts a/s „Latvijas dzelzceļš”.

17. Momentā, kad FUES kontrollīdzekļi atklāj ritošajās vienībās pārkārsušas bukses vai bremžu iekārtas detaļas, tiek padoti signāli “**Trauksme-1**” vai “**Trauksme-2**” un posmā:

- BPR iedegas pastāvīgi degošā režīmā “**Trauksme-1**”, vai mirgojošā režīmā “**Trauksme-2**”;

- iedarbojas RI un pa vilcienu radiosakariem pārraida attiecīga vilciena mašīnistam ziņojumu divās valodās - latviešu un krievu (pirms ziņojuma tiks pārraidīts tonālais signāls 1000 Hz, 3,5 s):

“Uzmanību! Mašīnist no _____ uz _____.

Trauksme: *viens (divi). Kreisā (Labā)* bukse (bremze). Ritošā vienība: _____ (piemēram, *četrdesmit pieci*). Ass: _____ (piemēram, *viens*). _____ (piemēram, *Trīdesmit astoņi*) grādi. *Ziņojuma beigās* (ja vilcienā ir viens defekts) vai *Ziņojums ir nepilns* (ja vilcienā vairāk nekā viens defekts)”. Ja vilcienā ir defekti ar līmeni „Trauksme-1” un „Trauksme-2”, tad RI pārraidīs informāciju par viskritiskāko defektu ar līmeni „Trauksme-2.

II Mašīnista rīcība, saņemot informāciju no drošības posteņa

18. Mašīnistam, saņemot informāciju pa radiosakariem vai vizuāli:

18.1. Apturēt vilcienu, laideni bremzējot;

18.2. Pēc vilciena apturēšanas saskaņā ar saņemto informāciju:

18.2.1. bremžu, riteņpāru un bukšu apskati vilcienā veikt V sadaļā noteiktajā kārtībā;

18.2.2. citus ritošā sastāva bojājumus, savu iespēju robežās, novērst;

18.3. Par katras apskates rezultātiem (ritošās vienības inventāra numurs vai lokomotīves parka numurs un tās piederība, rādījumi apstiprinājās vai nē, veiktie pasākumi, ar bezkontakta termometru izmērītā temperatūra, mašīnista uzvārds) paziņot vilcienu dispečeram (stacijas dežurantam).

III Mašīnista rīcība, saņemot informāciju par gabarīta kontroles ierīces nostrādāšanu

19. Mašīnistam saņemot informāciju pa radiosakariem par gabarīta kontroles ierīces nostrādāšanu:

19.1. Apturēt vilcienu;

19.2. Pēc vilciena apturēšanas, saskaņā ar saņemto informāciju:

19.2.1. apakšējā negabarīta gadījumā vilciena apskati veikt V sadaļā noteiktajā kārtībā, noskaidrot negabarīta iemeslu, ja ir iespējams, to novērst;

19.2.2. sānu vai augšējā negabarīta gadījumā apskatīt visu vilcienu, noskaidrot negabarīta iemeslu, ja ir iespējams to novērst;

19.3. Par katras apskates rezultātiem un pieņemto lēmumu (ritošās vienības inventāra numurs, piederība, rādījumi apstiprinājās vai nē, veiktie pasākumi, mašīnista uzvārds) paziņot vilcienu dispečeram (stacijas dežurantam).

IV Mašīnista rīcība FUES kontrollīdzekļu nostrādāšanas gadījumā

20. Trauksme-1 un Trauksme-2 motorvagonu ritošajam sastāvam (turpmāk tekstā MVRS) un sliežu mototransportam.

20.1. Vadoties pēc BPR rādījuma (pastāvīgi degošā vai mirgojoša režīmā), Runas informatora ziņojuma, bet to bojājuma gadījumos – pa vilcienu radiosakariem no stacijas dežuranta (vilciena dispečera) saņemtā ziņojuma par „Trauksme-1” vai „Trauksme-2” nostrādāšanu, lietojot dienesta bremsēšanu apturēt vilcienu ceļa posmā.

20.2. Pēc vilciena apturēšanas izsaukt pa vilcienu radiosakariem stacijas dežurantu (vilciena dispečeru) un precizēt informāciju.

20.3. V sadaļā noteiktajā kārtībā veikt ritošā sastāva uzrādītās vienības apskati. Pēc uzrādītās vienības apskates pieņemt lēmumu par tālāko kustības iespēju.

20.4. Ja tiek konstatēts, ka uzrādītā silšana nav saistīta ar bukses bojājumu, silšanas iemesls ir atklāts un novērsts (bremžu iekārtu bojājuma vai citu iemeslu dēļ), drīkst turpināt kustību ar noteikto ātrumu.

20.5. Ja bojājums tiek atklāts, novērst to nav iespējams, vai bukšu silšana apstiprinājusies, MVRS un sliežu mototransportu izvest no ceļa posma uz staciju ar ātrumu, kas atbilst bukšu stāvoklim, bet nepārsniedzot 20 km/h.

20.6. Ja bojājums ir atklāts posmā, to novērst nav iespējams, nav iespējams turpināt kustību uz staciju, mašīnistam ar vilcienu dispečera starpniecību izsaukt remontsabiedrības speciālistus uz posmu.

20.7. Ja silšana neapstiprinās un silšanas avots nav atklāts, turpināt kustību līdz stacijai atkārtotai pārbaudei ar ātrumu nepārsniedzot 50 km/h, ieejas pārmijas pārbraukt ar ātrumu ne lielāku par 20 km/h.

20.8. Ja, veicot atkārtoto pārbaudi stacijā, bojājums atklāts un novērsts vai, ja silšanas avots nav atklāts un sasilšana neprogresē, drīkst turpināt kustību ar noteikto ātrumu.

20.9. Par katras apskates rezultātiem un pieņemto lēmumu (ritošās vienības inventāra numurs, piederība, rādījumi apstiprinājās vai nē, veiktie pasākumi, ar bezkontakta termometru izmērītā temperatūra, mašīnista uzvārds) paziņot vilcienu dispečeram (stacijas dežurantam).

21. Trauksme-1 kravas un pasažieru vilcieniem.

21.1. Bremžu sasiluma gadījumā - vadoties pēc BPR rādījuma (pastāvīgi degošā režīmā), RI ziņojuma, bet to bojājuma gadījumos – pa vilcienu radiosakariem no stacijas dežuranta (vilciena dispečera) saņemtā ziņojuma par “Trauksme-1” nostrādāšanu: *(21.1.punkts ar grozījumiem, kas apstiprināti ar valsts akciju sabiedrības „Latvijas dzelzceļš” 04.03.2011. rīkojumu Nr.D-3/112-2011)*

21.1.1. ja līdz stacijai (blokpostenim) ir mazāk par 5 km, ar īpašu uzmanību un novērojot sastāvu turpināt kustību uz staciju (blokposteni), ieejas pārmijas pārbraukt ar ātrumu ne lielāku par 20 km/h un apturēt vilcienu uz stacijas (blokposteņa) pieņemšanas ceļa (izņemot gadījumu, kas noteikts 21.1.3.punktā);

21.1.2. ja līdz stacijai (blokpostenim) ir vairāk par 5 km, lietojot dienesta bremsēšanu, apturēt vilcienu ceļa posmā, izņemot gadījumu, kas noteikts 21.1.4.apakšpunktā. Ja bojājums nav konstatēts, ir konstatēts un novērsts, vai atklāts cits silšanas avots, kas neapdraud kustības drošību - drīkst turpināt kustību ar noteikto ātrumu;

21.1.3. iecirknī Torņakalns – Tukums II abos virzienos pilna sastāva kravas vilcienus apturēt un apskatīt posmā, jo šie vilcieni pēc garuma ievietojas tikai Torņakalna un Tukums II stacijās;

21.1.4. posmā Inčukalns – Sigulda kravas vilcieniem turpināt kustību ar īpašu uzmanību uz Siguldas staciju, ieejas pārmijas pārbraukt ar ātrumu ne lielāku par 20 km/h, apturēt sastāvu uz pieņemšanas ceļa, kur veikt apskati.

21.2. Bukšu sasiluma gadījumā - vadoties pēc BPR rādījuma (pastāvīgi degošā režīmā), RI ziņojuma, bet to bojājuma gadījumos – pa vilcienu radiosakariem no stacijas dežuranta (vilciena dispečera) saņemtā ziņojuma par “Trauksme-1” nostrādāšanu: *(21.2.punkts ar grozījumiem, kas apstiprināti ar valsts akciju sabiedrības „Latvijas dzelzceļš” 04.03.2011. rīkojumu Nr.D-3/112-2011)*

21.2.1. ja līdz stacijai (blokpostenim) ir mazāk par 5 km, ar īpašu uzmanību un novērojot sastāvu turpināt kustību uz staciju (blokposteni), ieejas pārmijas pārbraukt ar ātrumu ne lielāku par 20 km/h un apturēt vilcienu uz stacijas (blokposteņa) pieņemšanas ceļa (izņemot gadījumu, kas noteikts 21.2.3.punktā);

21.2.2. ja līdz stacijai (blokpostenim) ir vairāk par 5 km, tad lietojot dienesta bremsēšanu plūdeni samazināt ātrumu līdz 25 km/h (izņemot pāra vilcienus posmā Inčukalns – Sigulda) un novērojot sastāvu turpināt kustību uz staciju (blokposteni), ieejas pārmijas pārbraukt ar ātrumu ne lielāku par 20 km/h;

21.2.3. iecirknī Torņakalns – Tukums II abos virzienos pilna sastāva kravas vilcienus apturēt un apskatīt posmā, jo šie vilcieni pēc garuma ievietojas tikai Torņakalna un Tukums II stacijās.

21.3. Bremžu un bukšu sasiluma gadījumā, pēc vilciena apstādināšanas:

21.3.1. izsaukt pa vilcienu radiosakariem stacijas dežurantu (vilcienu dispečeru) un precizē informāciju;

21.3.2. uzrādītās ritošā sastāva vienības apskati veikt V sadaļā noteiktajā kārtībā. Pēc uzrādītās vienības apskates pieņemt lēmumu par tālāko kustības iespēju vai ritošā sastāva vienības atkabināšanu. Ja lēmumu pieņemšanai par kravas vai pasažieru vagonu nepieciešama vagonu saimniecības speciālista konsultācija, ar vilcienu dispečera starpniecību sazināties ar remonta uzņēmuma vai tuvākā VTAP speciālistu; *(21.3.2.apakšpunkts ar grozījumiem, kas apstiprināti ar valsts akciju sabiedrības „Latvijas dzelzceļš” 21.02.2020. rīkojumu Nr.D-1.14./61-2020)*

21.3.3. ja ritošā sastāva bojājums ir atklāts posmā, to novērst nav iespējams, nav iespējams turpināt kustību uz staciju, ar vilcienu dispečera starpniecību izsaukt remontsabiedrības vai tuvākā vagonu tehniskās apkopes punkta (turpmāk tekstā VTAP) speciālistus uz posmu;

21.3.4. ja lokomotīvei bojājums ir atklāts stacijā, to novērst nav iespējams, nav iespējams turpināt kustību, ar vilcienu dispečera starpniecību izsaukt remontsabiedrības speciālistus uz staciju;

21.3.5. ja stacijā ir konstatēts vagona bojājums, kura dēļ nav iespējams turpināt kustību, tad par to informēt vilcienu dispečeru, kurš pēc konsultācijas ar VTAP speciālistu, paziņo mašīnistam turpmāko rīcības kārtību (atkabināt vagonu vai gaidīt VTAP speciālistu); *(21.3.5.apakšpunkts ar grozījumiem, kas apstiprināti ar valsts akciju sabiedrības „Latvijas dzelzceļš” 21.02.2020. rīkojumu Nr.D-1.14./61-2020)*

21.3.6. ja tiek konstatēts, ka uzrādītā silšana nav saistīta ar bukses bojājumu, ieskaitot M62, 2M62 ass gala slīdbalstus, silšanas iemesls ir atklāts un novērsts, drīkst turpināt kustību ar noteikto ātrumu;

21.3.7. ja bukses silšana nav atklāta (konstatēta), drīkst turpināt kustību ar noteikto ātrumu;

21.3.8. speciālistam, kurš novērsis bukses silšanas cēloni, noteikt turpmāko kustības kārtību un ātrumu;

21.3.9. par katras apskates rezultātiem un pieņemto lēmumu (ritošās vienības inventāra parka numurs vai lokomotīves numurs un tā piederība, rādījumi apstiprinājās vai nē, veiktie pasākumi, ar bezkontakta termometru izmērītā temperatūra, mašīnista uzvārds) paziņot vilcienu dispečeram (stacijas dežurantam).

22. Trauksme-2 kravas un pasažieru vilcieniem.

22.1. Bremžu sasiluma gadījumā - vadoties pēc BPR rādījuma (mirgojošā režīmā), Runas informatora ziņojuma, bet to bojājuma gadījumos – pa vilcienu radiosakariem no stacijas dežuranta (vilciena dispečera) saņemtā ziņojuma par signāla “Trauksme-2” nostrādāšanu, lietojot dienesta bremsēšanu, apturēt vilcienu ceļa posmā. Ja bojājums nav konstatēts, ir konstatēts un novērsts, vai atklāts cits silšanas avots, kas neapdraud kustības drošību - drīkst turpināt kustību ar noteikto ātrumu.

22.2. Bukšu sasiluma gadījumā - vadoties pēc BPR rādījuma (mirgojošā režīmā), Runas informatora ziņojuma, bet to bojājuma gadījumos – pa vilcienu radiosakariem no stacijas dežuranta (vilciena dispečera) saņemtā ziņojuma par signāla “Trauksme-2” nostrādāšanu, lietojot dienesta bremsēšanu, apturēt vilcienu ceļa posmā.

22.3. Bremžu un bukšu sasiluma gadījumā, pēc vilciena apstādināšanas:

22.3.1. izsaukt pa vilcienu radiosakariem vilcienu dispečeru vai stacijas dežurantu un precizēt informāciju;

22.3.2. uzrādītās ritošā sastāva vienības apskati veikt V sadaļā noteiktajā kārtībā. Ja lēmumu pieņemšanai par kravas vai pasažieru vagonu nepieciešama vagonu saimniecības speciālista konsultācija, ar vilcienu dispečera starpniecību sazināties ar tuvāko VTAP speciālistu; *(22.3.2.apakšpunkts ar grozījumiem, kas apstiprināti ar valsts akciju sabiedrības „Latvijas dzelzceļš” 21.02.2020. rīkojumu Nr.D-1.14./61-2020)*

22.3.3. ja bojājums tiek atklāts, to novērst nav iespējams, nav iespējams turpināt kustību uz staciju, ar vilcienu dispečera starpniecību izsaukt remontsabiedrības vai tuvākā VTAP speciālistus uz posmu;

22.3.4. vilcienu, kurā bukšu silšana apstiprinājusies, izvest no ceļa posma uz staciju ar īpašu uzmanību, novērojot sastāvu un ar ātrumu, kas atbilst bukšu stāvoklim, bet nepārsniedzot 20 km/h;

22.3.5. ja silšana neapstiprinās, izvest vilcienu no ceļa posma uz staciju atkārtotai pārbaudei ar ātrumu, nepārsniedzot 50 km/h. Ieejas pārmijas pārbraukt ar ātrumu, kas nepārsniedz 20 km/h;

22.3.6. ja lokomotīves bojājums ir atklāts stacijā, to novērst nav iespējams, nav iespējams turpināt kustību, ar vilcienu dispečera starpniecību izsaukt remontsabiedrības speciālistus uz staciju;

22.3.7. ja stacijā ir konstatēts vagona bojājums, kura dēļ nav iespējams turpināt kustību, tad par to informēt vilcienu dispečeru, kurš pēc konsultācijas ar VTAP specialistu paziņo mašīnistam turpmāko rīcības kārtību (atkabināt vagonu vai gaidīt VTAP speciālistu); (22.3.7.apkšpunkts ar grozījumiem, kas apstiprināti ar valsts akciju sabiedrības „Latvijas dzelzceļš” 21.02.2020. rīkojumu Nr.D-1.14./61-2020)

22.3.8. ja tiek konstatēts, ka uzrādītā silšana nav saistīta ar bukses bojājumu, ieskaitot M62, 2M62 ass gala slīdbalstus, silšanas iemesls ir atklāts un novērsts, drīkst turpināt kustību ar noteikto ātrumu;

22.3.9. speciālistam, kurš novērsis bukses silšanas cēloni, noteikt turpmāko kustības kārtību un ātrumu;

22.3.10. ja bukses silšana nav atklāta (konstatēta), drīkst turpināt kustību ar noteikto ātrumu;

22.3.11. par katras apskates rezultātiem (ritošās vienības inventāra numurs vai lokomotīves parka numurs un tās piederība, rādījumi apstiprinājās vai nē, veiktie pasākumi, ar bezkontakta termometru izmērītā temperatūra, mašīnista uzvārds) paziņot vilcienu dispečeram (stacijas dežurantam).

V Ritošā sastāva apskates kārtība darbiniekiem, kuri vilcienu apkalpo ceļā

23. Apturētā ritošā sastāva bremžu, riteņpāru un bukšu apskates kārtība

23.1. Par bukšu mezglu un bremžu iekārtu stāvokļa pareizu novērtējumu savas kompetences ietvaros ir atbildīgi speciālisti, kuri veikuši uzrādīto mezglu apskati.

23.2. Ritošā sastāvā, kurā reģistrēti bojājumi, apskati veikt ne vēlāk par 20 minūtēm pēc vilciena apstāšanās. Apskati veikt mašīnistam, bet, ja bija apturēts pasažieru vilciens (izņemot MVRS) – kopīgi ar vilcienu priekšnieku (vecāko pavadoni).

23.3. Konkrētas bukses sasiluma pakāpe novērtēt, salīdzinot tās korpusa temperatūru ar citām šī vagona vai blakus vagonu buksēm ar bezkontakta elektroniskā termometra palīdzību.

23.4. Novērtējot bremžu sistēmas sasiluma pakāpi, mašīnistam pārbaudīt ar bezkontakta termometru ritošās vienības visu riteņu velšanās virsmas un apskatīt tās vizuāli, lai atklātu iespējamus bojājumus (izrāvumi, uzmetinājumi), kā arī sabremzētības vai detaļu vilkšanas pazīmes.

23.5. Atklājot riteņa velšanās virsmas bojājumus rīkoties saskaņā ar spēkā esošo valsts a/s „Latvijas dzelzceļš” rīkojumu par ritošā sastāva riteņpāru tehniskā stāvokļa kontroli.

23.6. Pasažieru vilciena vagona apskatē piedalīties šī vilciena priekšniekam, bet saimniecības vilciena ritošā sastāva vienības (ceļa mašīnas, vagona) apskatē – ceļa mašīnas mašīnistam vai darbu vadītājam.

23.7. Apskatot bukses mezglu, pievērst uzmanību šādām pazīmēm:

23.7.1. smērvielas svaigas izmešanas pēdas uz riteņa diska, loka, rumbas;

23.7.2. bukses vāku un to stiprinājuma bojājumi (vai nav izberzumu, iespiedumu un bulskrūvju atslābuma);

23.7.3. smērvielas svaigas tecēšanas pēdas bukses apakšējā daļā (zem vāka), sakarsētas smērvielas smaka;

23.7.4. apskatīt bukses korpus, labirinta gredzens, pārbaudīt bukses korpusa sasilums priekšējā un aizmugurējā daļa, labirinta gredzena sasilums un salīdzināt temperatūra ar citām šī vagona buksēm (izmantojot bezkontakta termometru un ar delnas ārpusi). Ja rullīšu bukses temperatūra būtiski neatšķiras no citām šī vagona buksēm, tālākā kustība ir atļauta, ievērojot 21., 22.3., 23.3.punktu prasības;

23.7.5. bukses korpusa nobīde ārpusē no labirinta gredzena (redzama spīdošā josla);

23.7.6. bukses korpusa sašķiebums, tā pagriešanās ratiņu sānsijas bukses ailē, sānsijas sašķiebums;

23.7.7. pasažieru vagona ģenerators piedziņas bojājumi (ķīļsiksnu atslābums, norāvums, skriemeļu sasilums un to stiprinājuma atslābums, reduktora korpusa sasilums gultņu izvietojuma vietās).

23.8. Ņemt vērā to, ka sasiluma avots var būt arī riteņpāru velšanās virsmas, diska, bremžu kļuču atlikusi silšana, karsta ūdens tecēšana no pasažieru vagona vai restorānvagona, kā arī saules starojuma nokļūšana FUES kontrollīdzekļu optiskajās sistēmās, kontrolējot atsevišķu tipu vagonus vai speciālo ritošo sastāvu (piem. platformas bez grīdām, fitingu platformas, cisternas, graudu vagonus u.c.). Tādēļ, veicot apskati meklēt siltuma avotu, jo par iemeslu FUES kontrollīdzekļu rādījumam var būt jebkuru, tuvu bukšu mezgļiem un riteņiem izvietoto detaļu sasilšana.

23.9. Ritošā sastāva vienību skaitīšanas kļūmes gadījumā vilcienu dispečeram paziņot mašīnistam tās ass numuru un pusi, kura ir jāapskata. Asu skaitīšanas kļūmes gadījumā vilcienu dispečeram paziņot mašīnistam ritošā sastāva pusi, kur konstatēts sasilums, šajā gadījumā mašīnistam ir apskatīt visas ass paziņotajā pusē.

23.10. Ja temperatūra neatšķiras no citām šī vagona buksēm, nav konstatēts cits siltuma izstarošanas avots, analogā kārtībā apskatīt divas blakus esošās ritošā sastāva vienības uz katru pusi no FUES kontrollīdzekļu uzrādītās (t.i. pavisam pieci vagoni).

23.11. Atklājot bojājumu pazīmes bremžu sistēmā (kluči piespiesti pie riteņiem, riteņu sasilšana) rīkoties saskaņā ar spēkā esošo valsts a/s „Latvijas dzelzceļš” apstiprināto dzelzceļu ritošā sastāvā bremžu ekspluatācijas instrukciju.

23.12. Ja bojājumi reģistrēti pasažieru vilcienā (izņemot MVRS), mašīnistam par to paziņot vilciena priekšniekam (vecākajam pavadonim) un kopīgi apskatīt bukšu mezglus, ģeneratoru piedziņas, bremžu iekārtas, kā arī pārbaudīt vagonu pārkārsušo bukšu kontroles sistēmas darbderīgumu. Atklājot bojājumus, rīkoties saskaņā ar spēkā esošo instrukciju prasībām, ievērojot konkrētus apstākļus. Balstoties uz vagonu mezglu apskates un pārbaudes rezultātiem vilciena priekšnieks (vecākais pavadonis) izlemst, vai tie var braukt vilciena sastāvā, izdarīt ierakstu vilciena reisa žurnālā, parakstīties tām personām, kuras veica apskati. Par pieņemto lēmumu vilciena mašīnistam paziņot vilcienu dispečeram (stacijas dežurantam).

23.13. Ja ritošā sastāva mezglu apskatei izsaukti VTAP speciālisti, tad par apskates rezultātiem, veiktajiem remontdarbiem, kā arī lēmumu par ritošā sastāva turpmāko kustības kārtību un nosacījumiem, VTAP speciālists paziņo mašīnistam un vilcienu dispečeram. *(23.13.punkts ar grozījumiem, kas apstiprināti ar valsts akciju sabiedrības „Latvijas dzelzceļš” 25.03.2021. rīkojumu Nr.D-1.14./39-2021)*

23.14. Saņemot ziņojumu par vilces ritošā sastāva vienību bojājumiem, mašīnists veic pārbaudi ar ierakstu vilces ritošā sastāva tehniskā stāvokļa žurnālā LU-12, norādot apskates laiku, “Trauksmes” līmeni, sekcijas, riteņpāra kārtas numuru kustības virzienā un kurā pusē, kā arī sasilšanas temperatūru. Ja apskati veica remontsabiedrības speciālists, ierakstu žurnālā LU-12 par vilces ritošā sastāva mezglu apskates rezultātiem, veiktajiem remontdarbiem un pieņemto lēmumu par sastāva turpmāko kustības kārtību un nosacījumiem, personīgi veic remontsabiedrības speciālists. Par pārbaudes rezultātiem un pieņemto lēmumu par sastāva turpmāko kustību mašīnists paziņo stacijas dežurantam (iecirņos ar dispečercentralizāciju – vilcienu dispečeram). *(23.14.punkts ar grozījumiem, kas apstiprināti ar valsts akciju sabiedrības „Latvijas dzelzceļš” 25.03.2021. rīkojumu Nr.D-1.14./39-2021)*

23.15. FUES kontrollīdzekļiem atkārtoti reģistrējot silšanu vienai un tai pašai ritošā sastāva vienībai mašīnistam rīkoties atbilstoši 21., 22.3., 23.3.punktu prasībām.

23.16. Gadījumā, ja FUES kontrollīdzekļu atkārtots rādījums saistīts ar vagona autobremžu sistēmas bojājumiem (izņemot paliekošo silšanu), tad lokomotīves brigādei veikt bremžu stāvokļa pārbaudi bojājumu atklāšanai, veikt pasākumus vagona tālākas kustības iespējas atjaunošanai vilciena sastāvā (bremžu izslēgšana, sviru pārvada vilcējstieņu atvienošana, bremžu kļuču atvirzīšana no riteņu velšanās virsmas u.c.). Ja sasiluma līmenis pārsniedz iepriekšējo rādījumu, tad nākamajā (gala) stacijā, kur ir VTAP, vagonu bremžu iekārtas pārbaudīt komisijai, piedaloties VTAP darbiniekam un mašīnistam (pārvadātāja pārstāvim), sastādot aktu.

23.17. Ja FUES kontrollīdzekļi atkārtoti signalizē par vilces līdzekļa vienas un tās pašas riteņpāra bukses silšanu, slēdzienu par tālākās braukšanas iespēju pēc bukses mezglu apskates, silšanas iemesla novēršanas (ja tas bija atklāts) ir tiesīgs dot mašīnists. Par apskates rezultātiem un pieņemto lēmumu viņam izdarīt ierakstu vilces ritošā sastāva tehniskā stāvokļa žurnālā LU-12 un paziņot iecirkņa dispečeram.

23.18. Kravas vagoniem izmanto arī riteņpārus ar kasešu tipa buksēm, kuras vizuāli atšķiras ar baltas krāsas trafaretu “KSKF”, “KEIK” uz katras rullīšu bukses skatvāka vai bukses korpusa konstrukciju (5.pielikums).

23.19. Bukses ar cilindriskajiem rullīšu gultņiem un dubultotajiem korpusa augšējās daļas sasilums nedrīkst pārsniegt 60°C, bet kasešu tipa bukses korpusa vai adaptera temperatūra nedrīkst pārsniegt 70°C, neskaitot apkārtējās vides temperatūru. *(ar grozījumiem, kas apstiprināti ar valsts akciju sabiedrības „Latvijas dzelzceļš” 27.02.2018. rīkojumu Nr.DV-1.14./53-2018 un 25.03.2021. rīkojumu Nr.D-1.14./39-2021)*

23.20. Mērīšanas ierīces stars jāvirza zonā starp bukses korpusa vai adaptera virsējiem atbalsta atlējumiem, bet par apkārtējā gaisa temperatūru tiek pieņemta ratiņu sānu sijas temperatūra, ko mēra zonā virs atsperu piekares. Visus bukses korpusu vai adapteru un ratiņu sānu siju temperatūras mērījumus veic, kad bezkontakta temperatūras mērītāja izstarošanas spējas lielums ir $\epsilon = 0,95$ un attālums līdz mērāmajam objektam ne lielāks par vienu metru.

Temperatūras aprēķināšanas piemēri:

a) pie apkārtējā gaisa plusa temperatūras, bukses mezgla temperatūru aprēķina šādi: izmērītā bukses korpusa vai adaptera temperatūra ir 81°C (91°C), gaisa temperatūra +20°C, šajā gadījumā darba sasilums ir 81°C -20°C = 61°C (91°C -20°C = 71°C), kas ir brāķēšanas pazīme;

b) pie apkārtējā gaisa nulles temperatūras, brāķēšanas temperatūru aprēķina šādi: izmērītā bukses korpusa vai adaptera temperatūra ir 61°C (71°C), gaisa temperatūra ir 0°C, šajā gadījumā darba sasilums ir 61°C - (0°C) = 61°C (71°C - (0°C) = 71°C), kas ir brāķēšanas pazīme;

c) pie apkārtējā gaisa mīnusa temperatūras, brāķēšanas temperatūru aprēķina šādi: izmērītā bukses korpusa vai adaptera temperatūra ir 41°C (51°C), gaisa temperatūra - 20°C, šajā gadījumā darba sasilums ir 41°C - (-20°C) = 61°C [(51°C - (-20°C) = 71°C], kas ir brāķēšanas pazīme. *(ar grozījumiem, kas apstiprināti ar valsts akciju sabiedrības „Latvijas dzelzceļš” 27.02.2018. rīkojumu Nr.DV-1.14./53-2018 un 25.03.2021. rīkojumu Nr.D-1.14./39-2021)*

VI Lokomotīves vai MVRS apskates plānošana pēc FUES kontrollīdzekļu nostrādāšanas ceļā *(VI nodaļa ar grozījumiem, kas apstiprināti ar valsts akciju sabiedrības „Latvijas dzelzceļš” 04.03.2011. rīkojumu Nr.D-3/112-2011)*

24. Ja ceļā lokomotīvi vai MVRS ir apstādinājuši FUES kontrollīdzekļi:

24.1. Gadījumi bijuši neapstiprināti vai apstiprināti un novērsti, tad lokomotīves vai MVRS apskati remontsabiedrība veic lokomotīves vai MVRS plānveida tehniskajā apkopē vai remontā.

24.2. Gadījumi bijuši atkārtoti (izņemot atlikušo silšanu), tad lokomotīves vai MVRS apskati veic remontsabiedrība tuvākā lokomotīves vai MVRS tehniskās apkopes punktā.

24.3. Gadījumi bijuši apstiprināti un novērst nav iespējams, tad lokomotīves vai MVRS apskati un bojājumu novēršanu veic remontsabiedrības speciālisti uz vietas.

Tehniskās vadības direktors

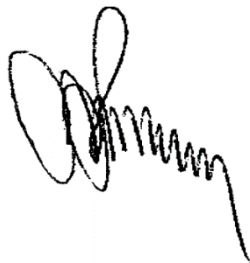

M.Jagodkins

Veilands 67234546

1.pielikums

„Instrukcijai ritošā sastāva tehniskā stāvokļa kontrolei vilciena gaitā uz publiskās lietošanas infrastruktūras sliežu ceļiem”, kas apstiprināta ar VAS „Latvijas dzelzceļš” 25.01.2011. rīkojumu Nr.D-3/39-2011”

PĀRKARSUŠO BUKŠU ATKLĀŠANAS AUTOMĀTISKO IERĪČU IZVIETOJUMA ĢEOGRĀFISKĀ SHĒMA

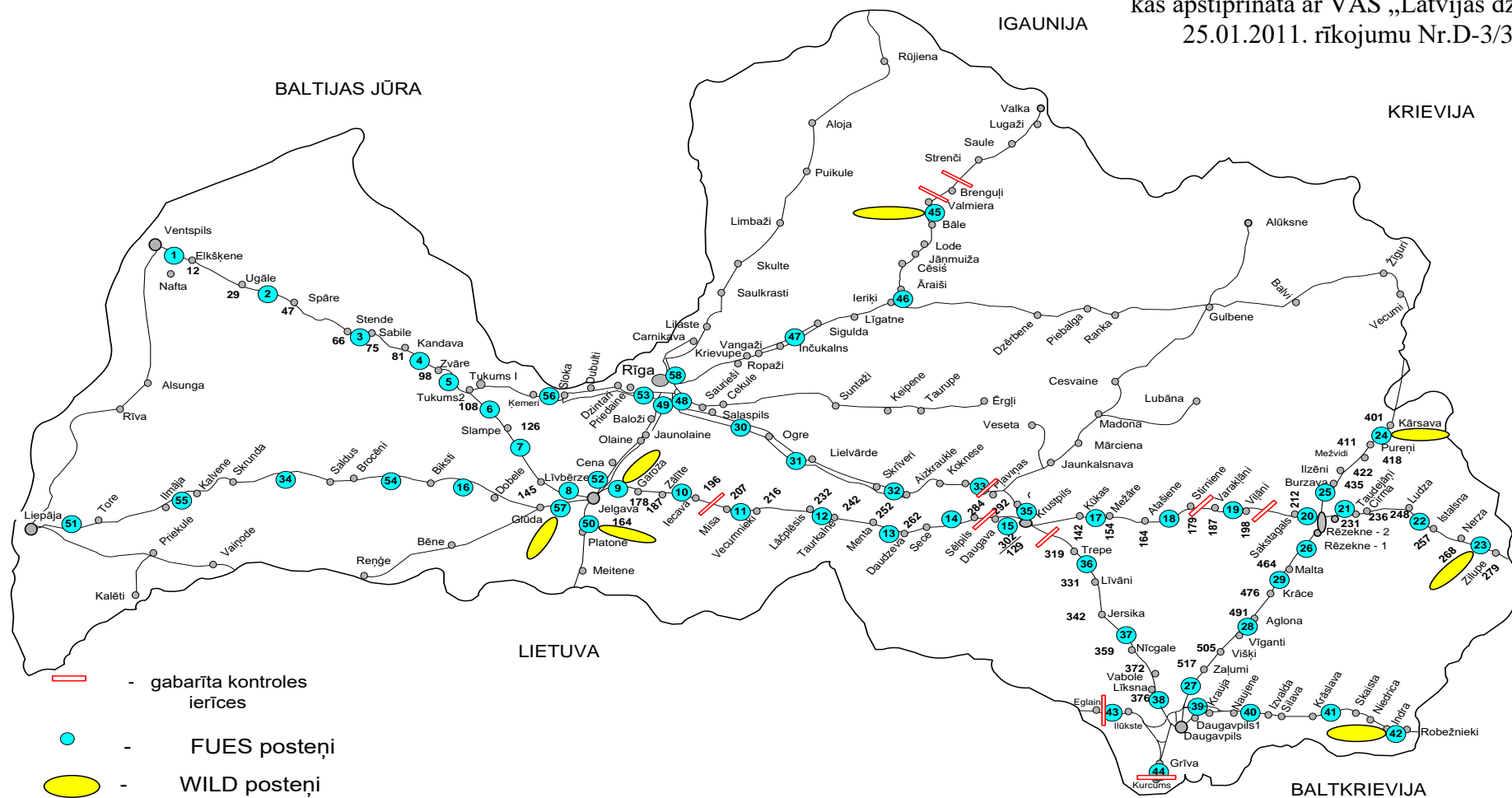

1a.pielikums

„Instrukcijai ritošā sastāva
tehniskā stāvokļa kontrolei vilciena gaitā
uz publiskās lietošanas
infrastruktūras sliežu ceļiem”,
kas apstiprināta ar VAS „Latvijas dzelzceļš”
25.01.2011. rīkojumu Nr.D-3/39-2011”

(1a.pielikums ar grozījumiem, kas apstiprināti ar valsts akciju sabiedrības „Latvijas dzelzceļš”
08.05.2021. rīkojumu Nr.D-1.14./61-2021)

DROŠĪBAS POSTEŅU (DP) SARAKSTS

Nr. p/k	DP atrašanās vieta (stacija vai pārbrauktuve)	Virziens		DP izvietojuma puse kilometru skaita pieauguma virzienā	Persona, kas veic kontroli, pārbrauktuves dežurants (PD) vai stacijas dežurants (ESD)
		Stacija vai posms	DP ordināta, km		

1. Rīga – Lugaži – Valsts robeža

1.1.	Pārbrauktuve	Rīga Pasažieru - Zemitāni	1,948	labā	PD
1.2.	Pārbrauktuve	Sigulda	53,479	kreisā	PD
1.3.	Pārbrauktuve	Āraiši	84,341	labā	PD
1.4.	Pārbrauktuve	Jāņamuiža - Lode	101,921	labā	PD

2. punkts izslēgts3. Rīga – Jelgava

3.1.	Pārbrauktuve	Torņakalns - Olaine	7,201	kreisā	PD
3.2.	Pārbrauktuve	Olaine - Cena	30,947	labā	PD

4. Rīga – Tukums-II

4.1.	Pārbrauktuve	Zasulauks	1,963	kreisā	PD
4.2.	Pārbrauktuve	Zasulauks - Priedaine	7,107	labā	PD
4.3.	Pārbrauktuve	Dubulti	22,636	kreisā	PD
4.4.	Pārbrauktuve	Sloka	31,343	labā	PD

5. Rīga – Skulte

5.1.	Pārbrauktuve	Sarkandaugava	7,905	labā	PD
------	--------------	---------------	-------	------	----

6. Jelgava – Krustpils

6.1.	Pārbrauktuve	Vecumnieki	215,110	kreisā	PD
------	--------------	------------	---------	--------	----

7. Ventspils – Jelgava

7.1.	Pārbrauktuve	Sabile - Kandava	83,06	labā	PD
------	--------------	------------------	-------	------	----

8. Jelgava – Liepāja

8.1.	Stacija	Glūda	58,918	labā	ESD
8.2.	Stacija	Dobele	74,794	kreisā	ESD
8.3.	Stacija	Biksti	93,2	kreisā	ESD
8.4.	Stacija	Brocēni	119,2	labā	ESD
8.5.	Stacija	Saldus	125,4	kreisā	ESD
8.6.	Stacija	Skrunda	154,4	kreisā	ESD
8.7.	Stacija	Kalvene	176,8	labā	ESD
8.8.	Stacija	Ilmāja	187,3	kreisā	ESD

9. Jelgava – Reņģe – Valsts robeža

9.1.	Stacija	Bēne	87,268	labā	ESD
9.2.	Stacija	Reņģe	117,510	labā	ESD

10. Jelgava – Meitene – Valsts robeža

10.1.	Stacija	Meitene	70,747	kreisā	ESD
-------	---------	---------	--------	--------	-----

11. Rēzekne – Daugavpils

11.1.	Stacija	Aglona	490,3	labā	ESD
-------	---------	--------	-------	------	-----

12. Rēzekne – Kārsava – Valsts robeža

12.1.	Stacija	Kārsava	400,962	labā	ESD
-------	---------	---------	---------	------	-----

13. Daugavpils – Indra – Valsts robeža

13.1.	Pārbrauktuve	Daugavpils Pasažieru - Krauja	392,868	labā	PD
-------	--------------	-------------------------------------	---------	------	----

14. Pļaviņas – Gulbene

14.1.	Stacija	Madona	44,7	kreisā	ESD
-------	---------	--------	------	--------	-----

2.pielikums

„Instrukcijai ritošā sastāva
tehniskā stāvokļa kontrolei vilciena gaitā
uz publiskās lietošanas
infrastruktūras sliežu ceļiem”,
kas apstiprināta ar VAS „Latvijas dzelzceļš”
25.01.2011. rīkojumu Nr.D-3/39-2011”

INSTRUMENTU UN REZERVES DAĻU SARAKSTS, KURIEM JĀBŪT UZ LOKOMOTĪVES VAGONU BOJĀJUMU NOVĒRŠANAI

Nr. p/k	Nosaukums	Skaitis
1.	Plakanknaibles	1
2.	Roratslēga (3.numurs)	1
3.	Uzgriežņu atslēga 12x14	1
4.	Uzgriežņu atslēga 17x19	1
5.	Uzgriežņu atslēga 22x24	1
6.	Cirtnis (300mm garumā)	1
7.	Metāla metramērs	1
8.	Atlaidināta stieple Ø 4mm	4 m
9.	Āmurs 0,8kg	1
10.	Gala krāns	1
11.	Gaisa maģistrāles savienošanas šļūtenes 1¼"	2
12.	Vītņu korķi ¾"	2
13.	Linu pakulas	50 gr
14.	Atvienošanas krāna rokturis	1
15.	Caursitnis	1
16.	Gredzens KU	5
17.	Noasināti koka aizbāžņi ¾"	3

3.pielikums

„Instrukcijai ritošā sastāva
tehniskā stāvokļa kontrolei vilciena gaitā
uz publiskās lietošanas
infrastrukturās sliežu ceļiem”,
kas apstiprināta ar VAS „Latvijas dzelzceļš”
25.01.2011. rīkojumu Nr.D-3/39-2011”

*(3.pielikums ar grozījumiem, kas apstiprināti ar valsts akciju sabiedrības „Latvijas dzelzceļš”
19.11.2014. rīkojumu Nr.D-1.14./326-2014)*

ATTĀLUMI NO BPR LĪDZ STACIJU ASĪM

	Posteņa Nr.	Virziens	Attālums līdz stacijai	Virziens	Attālums līdz stacijai
1	001	Elkšķene - Ventspils II	2,6	Ventspils II - Elkšķene	2,5
2	002	Spāre - Usma	2,8	Usma - Spāre	2,3
3	003	Sabile - Stende	2,9	Stende - Sabile	2,2
4	004	Zvāre - Kandava	6,2	Kandava - Zvāre	3,0
5	005	Tukums - Zvāre	5,4	Zvāre - Tukums	2,7
6	006	Slampe - Tukums	2,2	Tukums - Slampe	11,9
7	007	Līvberze - Slampe	3,5	Slampe - Līvberze	13,4
8	008	Jelgava - Līvberze	10,7	Līvberze - Jelgava	6,2
9	009	Garoza - Jelgava	3,7	Jelgava - Garoza	7,8
10	010	Iecava - Zālīte	3,1	Zālīte - Iecava	3,8
11	011	Vecumnieki - Misa	4,3	Misa - Vecumnieki	2,6
12	012	Taurkalne - Lāčplēsis	2,8	Lāčplēsis - Taurkalne	2,5
13	013	Daudzeva - Menta	3,0	Menta - Daudzeva	2,5
14	014	Sēlpils - Sece	6,4	Sece - Sēlpils	6,7
15	016	Dobele - Biksti	7,0	Biksti - Dobele	11,6
16	034	Saldus - Skrunda	9,1	Skrunda - Saldus	17,6
17	050	Jelgava - Meitene	17,6	Meitene - Jelgava	6,4
18	051	Tore - Liepāja	6,0	Liepāja - Tore	7,4
19	052	Cena - Jelgava	4,4	Jelgava - Cena	2,8
20	054	Biksti - Brocēni	6,4	Brocēni - Biksti	17,2
21	055	Kalvene - Ilmāja	3,4	Ilmāja - Kalvene	4,5
22	057			Glūda - Jelgava	6,0
23	015	Krustpils - Daugava	5,7	Daugava - Krustpils	2,8
24	017	Mežāre - Kūkas	2,1	Kūkas - Mežāre	6,9
25	018	Stirniene - Atašiene	9,3	Atašiene - Stirniene	2,9
26	019	Viļāni - Varakļāni	3,4	Varakļāni - Viļāni	4,2
27	020	Rēzekne - Sakstagals	6,0	Sakstagals - Rēzekne	3,3
28	021	Cirma - Rēzekne	4,5	Rēzekne - Cirma	5,1
29	022	Istalsna - Ludza	2,3	Ludza - Istalsna	3,1
30	023	Zilupe - Nerza	2,1	Nerza - Zilupe	5,7
31	024	Kārsava - Pureņi	3,1	Pureņi - Kārsava	3,0
32	025	Burzava - Rēzekne	7,2	Rēzekne - Burzava	0,8
33	026	Rēzekne I - Pūpoli	4,4	Pūpoli - Rēzekne I	5,4
34	027	Zaļumi - Daugavpils	5,7	Daugavpils - Zaļumi	3,6
35	028	Aglona - Vīganti	3,2	Vīganti - Aglona	2,2
36	029	Malta - Krāce	2,9	Krāce - Malta	6,5
37	035	Krustpils - Pļaviņas	10,6	Pļaviņas - Krustpils	3,1

38	033	Plaviņas- Koknese	10,8	Koknese - Plaviņas	4,5
39	036	Līvāni - Trepe	4,8	Trepe - Līvāni	4,3
40	037	Sergunta - Jersika	3,7	Jersika - Sergunta	3,3
41	038	Daugavpils šķ. - Līksna	2,5	Līksna - Daugavpils šķ.	9,6
42	039	Naujene - Daugavpils šķ.	6,3	Daugavpils šķ. - Naujene	8,9
43	040	Izvalda - Naujene	3,9	Naujene - Izvalda	5,3
44	041	Skaista - Krāslava	4,6	Krāslava - Skaista	4,5
45	042	Bigosova - Indra	3,0	Indra - Bigosova	8,2
46	043	Ilūkste - Eglaine	2,3	Eglaine - Ilūkste	2,0
47	044	Grīva - Kurcums	3,8	Kurcums - Grīva	4,0
48	048	Salaspils - Šķirotava	3,4	Šķirotava - Salaspils	3,8
49	030	Ogre - Salaspils	10,8	Salaspils - Ogre	2,6
50	031	Lielvārde - Ogre	10,5	Ogre - Lielvārde	3,7
51	032	Aizkraukle - Skrīveri	3,1	Skrīveri - Aizkraukle	3,4
52	049	Torņakalns - Olaine	13,6	Olaine - Torņakalns	2,8
53	045	Valmiera - Bāle	2,1	Bāle - Valmiera	2,6
54	046	Āraiši - Ieriķi	2,7	Ieriķi - Āraiši	4,8
55	047	Sigulda - Inčukalns	1,5	Inčukalns - Sigulda	8,7
56	053	Zasulauks - Priedaine Tukums II	1,8 52,5	Priedaine - Zasulauks Torņakalns	6,3 9,8
57	056	Sloka - Ķemeri Sloka - Tukums II	1,9 25,6	Ķemeri - Sloka Ķemeri - Torņakalns	4,2 36,4
58	058			Zemitāni - Jāņavārti Zemitāni - Šķirotava A	3,5 6,7

4.pielikums

„Instrukcijai ritošā sastāva
tehniskā stāvokļa kontrolei vilciena gaitā
uz publiskās lietošanas
infrastruktūras sliežu ceļiem”,
kas apstiprināta ar VAS „Latvijas dzelzceļš”
25.01.2011. rīkojumu Nr.D-3/39-2011”

(4.pielikums ar grozījumiem, kas apstiprināti ar valsts akciju sabiedrības „Latvijas dzelzceļš”
02.07.2020. rīkojums Nr.D-1.14./176-2020)

FUES kontrolposteņu un BPR ordinātas							RAD operatoru darba vietu saraksts, kurus nepieciešams izsaukt mašīnām papildus informācijas saņemšanai Trauksme-1 vai Trauksme-2 nostrādāšanas gadījumā		
EPR	Nr. p/k.	Posteņa Nr.	Posteņa nosaukums	BPR-N ordinātas	Kontrolposteņa ordinātas	BPR-P ordinātas	DCD atbildības zona	ESD atbildības zona	VTAP operatora atbildības zona
EPR-3	1	001	Ventspils – Elkšgene	7km+562	8km+646	9km+845	Kurzemes loka DCD	–	Ventspils VTAP operators
	2	002	Usma – Spare	41km+661	42km+827	43km+937	Kurzemes loka DCD	–	Ventspils VTAP operators
	3	003	Stende – Sabile	68km+299	69km+480	70km+550	Kurzemes loka DCD	–	Ventspils VTAP operators
	4	004	Kandava – Zvāre	91km+400	92km+577	94km+105	Kurzemes loka DCD	–	Ventspils VTAP operators
	5	005	Zvāre – Tukums	103km+227	104km+435	105km+594	nepāra virzienā Kurzemes loka DCD	pāra virziena Tukums II ESD	Ventspils VTAP operators
	6	006	Tukums – Slampe	110km+504	112km+579	113km+801	pāra virzienā – Kurzemes loka DCD	nepāra virziena – Tukums II ESD	Ventspils VTAP operators
EPR-3	7	007	Slampe – Līvberze	129km+147	130km+255	131km+355	Kurzemes loka DCD	–	Ventspils VTAP operators
	8	008	Līvberze – Jelgava	155km+536	156km+755	157km+944	nepāra virzienā – Kurzemes loka DCD	pāra virzienā – Jelgava I ESD	Jelgavas VTAP operators
	9	009	Jelgava – Garoza	167km+850	168km+990	170km+102	pāra virzienā – Jelgavas loka DCD	nepāra virzienā – Jelgava I ESD	Jelgavas VTAP operators
	10	010	Zālīte – Iecava	189km+500	190km+716	191km+963	Jelgavas loka DCD	–	Jelgavas VTAP operators
	11	011	Misa – Vecumnieki	210km+763	211km+855	212km+955	Jelgavas loka DCD	–	Jelgavas VTAP operators
	12	012	Lāčplēsis – Taurkalne	234km+505	263km+688	237km+916	Jelgavas loka DCD	–	Jelgavas VTAP operators

FUES kontrolposteņu un BPR ordinātas							RAD operatoru darba vietu saraksts, kurus nepieciešams izsaukt mašīnistam papildus informācijas saņemšanai Trauksme-1 vai Trauksme-2 nostrādāšanas gadījumā		
EPR	Nr. p/k.	Posteņa Nr.	Posteņa nosaukums	BPR-N ordinātas	Kontrolposteņa ordinātas	BPR-P ordinātas	DCD atbildības zona	ESD atbildības zona	VTAP operatora atbildības zona
	13	013	Menta – Daudzeva	254km+500	256km+497	258km+394	Jelgavas loka DCD	–	Jelgavas VTAP operators
	14	014	Sece – Sēlpils	275km+100	276km+299	277km+550	Jelgavas loka DCD	–	Jelgavas VTAP operators
	15	016	Biksti – Dobeļe	86km+140	84km+922	83km+700	–	Biksti ESD	Liepājas VTAP operators
	16	034	Skrunda – Saldus	145km+470	144km+254	143km+000	–	Skrunda ESD	Liepājas VTAP operators
	17	050	Meitene – Jelgava	51km+525	50km+277	48km+990	nepāra virzienā – Kurzemes loka DCD	pāra virzienā – Jelgava I ESD	Jelgavas VTAP operators
	18	051	Liepāja – Tore	216km+550	215km+339	214km+130	–	Liepāja ESD	Liepājas VTAP operators
	19	052	Jelgava – Cena	38km+550	37km+330	35km+921	pāra virzienā – Jūrmalas loka DCD	nepāra virzienā – Jelgava I ESD	Jelgavas VTAP operators
	20	020	Brocēni – Biksti	112km+800	111km+541	110km+330	–	Biksti ESD	Liepājas VTAP operators
	21	021	Ilmāja – Kalvene	183km+900	182km+675	181km+350	–	Ilmāja ESD	Liepājas VTAP operators
EPR-3	22	057	Glūda – Jelgava-1	–	50km+252	49km+000	nepāra virzienā pa nepareizo ceļu - Kurzemes loka DCD	pāra virzienā - Jelgava-I ESD	Jelgavas VTAP operators
EPR-2	23	015	Daugava-Krustpils	296km+708	297km+928	299km+152	nepāra virzienā - Jelgavas loka DCD	pāra virzienā - Krustpils ESD	Rēzeknes VTAP operators
	24	017	Kūkas-Mežāre	144km+575	146km+024	147km+522	Rēzeknes loka DCD	–	Rēzeknes VTAP operators
	25	018	Atašiene-Stirmiene	173km+450	175km+092	176km+734	Rēzeknes loka DCD	–	Rēzeknes VTAP operators
	26	019	Varakļāni-Viļāni	191km+204	192km+653	194km+120	Rēzeknes loka DCD	–	Rēzeknes VTAP operators
	27	020	Sakstagals-Rēzekne	218km+000	219km+430	221km+088	Rēzeknes loka DCD	–	Rēzeknes VTAP operators

FUES kontrolposteņu un BPR ordinātas							RAD operatoru darba vietu saraksts, kurus nepieciešams izsaukt mašīnām papildus informācijas saņemšanai Trauksme-1 vai Trauksme-2 nostrādāšanas gadījumā		
EPR	Nr. p/k.	Posteņa Nr.	Posteņa nosaukums	BPR-N ordinātas	Kontrolposteņa ordinātas	BPR-P ordinātas	DCD atbildības zona	ESD atbildības zona	VTAP operatora atbildības zona
	28	021	Rēzekne - Cirma	228km+912	230km+078	231km+271	Rēzeknes loka DCD	-	Rēzeknes VTAP operators
	29	022	Ludza - Istalsna	250km+620	253km+190	254km+670	Rēzeknes loka DCD	-	Rēzeknes VTAP operators
	30	023	Nerza - Zilupe	271km+410	272km+729	274km+030	Rēzeknes loka DCD	-	Rēzeknes VTAP operators
	31	024	Pureņi - Kārsava	407km+005	405km+334	403km+947	Rēzeknes loka DCD	-	Rēzeknes VTAP operators
	32	025	Rēzekne-Burzava	438km+148	436km+578	435km+570	Rēzeknes loka DCD	-	Rēzeknes VTAP operators
	33	026	Pūpoli-Rēzekne	452km+403	451km+170	449km+980	nepāra virzienā - Krustpils loka DCD	pāra virzienā - Rēzekne I ESD	Rēzeknes VTAP operators
	34	027	Daugavpils-Zaļumi	522km+856	521km+750	520km+560	Daugavpils mezgla DCD	-	Daugavpils "šķ" parka VTAP operators
	35	028	Vīganti-Aglona	495km+065	493km+657	492km+525	Krustpils loka DCD	-	Daugavpils "šķ" parka VTAP operators
	36	029	Krāce - Malta	472km+900	471km+635	470km+300	Krustpils loka DCD	-	Daugavpils "šķ" parka VTAP operators
EPR-2	37	035	Pļaviņas - Krustpils	123km+000	124km+248	126km+330	nepāra virzienā - Pļaviņu loka DCD	pāra virzienā - Krustpils ESD	Rēzeknes VTAP operators
	38	033	Koknese - Pļaviņas	105km+000	106km+369	107km+764	Pļaviņu loka DCD	-	Rēzeknes VTAP operators
	39	036	Trepe - Līvāni	323km+510	325km+008	326km+510	Krustpils loka DCD	-	Daugavpils "šķ" parka VTAP operators
	40	037	Jersika - Nīcgale	345km+450	346km+697	347km+920	Krustpils loka DCD	-	Daugavpils "šķ" parka VTAP operators
	41	038	Līksna-Daugavpils	378km+035	379km+503	381km+010	Daugavpils mezgla DCD	-	Daugavpils "šķ" parka VTAP operators
	42	039	Km524-Km401	14km+649	15km+891	17km+162	Daugavpils mezgla DCD	-	Daugavpils "šķ" parka VTAP operators
	43	040	Naujene-Izvalda	411km+430	412km+735	414km+115	Jelgavas loka DCD	-	Daugavpils "šķ" parka VTAP operators

FUES kontrolposteņu un BPR ordinātas							RAD operatoru darba vietu saraksts, kurus nepieciešams izsaukt mašīnistam papildus informācijas saņemšanai Trauksme-1 vai Trauksme-2 nostrādāšanas gadījumā		
EPR	Nr. p/k.	Posteņa Nr.	Posteņa nosaukums	BPR-N ordinātas	Kontrolposteņa ordinātas	BPR-P ordinātas	DCD atbildības zona	ESD atbildības zona	VTAP operatora atbildības zona
	44	041	Krāslava-Skaista	437km+129	438km+493	439km+820	Jelgavas loka DCD	-	Daugavpils "šķ" parka VTAP operators
	45	042	Indra-Bigosova	462km+320	463km+538	464km+850	Jelgavas loka DCD	-	Daugavpils "šķ" parka VTAP operators
	46	043	Eglaine - Ilūkste	175km+645	176km+700	177km+785	Daugavpils mezglā DCD	-	Daugavpils "šķ" parka VTAP operators
	47	044	Kurcums - Grīva	542km+570	541km+260	539km+970	Daugavpils mezglā DCD	-	Daugavpils "šķ" parka VTAP operators
EPR-1	48	048	Šķirotava-Salaspils	11km+441	13km+233	14km+520	pāra virzienā Pļaviņu loka DCD	nepāra Šķirotavas A parka ESD	Šķirotavas "J" parka VTAP operators
	49	030	Salaspils-Ogre	29km+090	30km+440	31km+841	Pļaviņu loka DCD	-	Šķirotava "J" parka VTAP operators
	50	031	Ogre-Lielvārde	45km+001	46km+301	47km+790	Pļaviņu loka DCD	-	Šķirotava "J" parka VTAP operators
	51	032	Skrīveri - Aizkraukle	75km+875	77km+165	79km+180	Pļaviņu loka DCD	-	Šķirotava "J" parka VTAP operators
EPR-1	52	049	Olaine - Rīga	8km+374	7km+094	5km+478	nepāra virzienā - Jūrmalas loka DCD	pāra virzienā - Rīga-pas ESD	Šķirotava "J" parka VTAP operators
	53	045	Bāle - Valmiera	115km+666	116km+948	118km+252	Valgas loka DCD	-	Šķirotava "J" parka VTAP operators
	54	046	Ieriķi - Āraiši	76km+507	77km+852	79km+190	Valgas loka DCD	-	Šķirotava "J" parka VTAP operators
	55	047	Inčukalns - Sigulda	42km+073	43km+124	44km+440	Valgas loka DCD	-	Šķirotava "J" parka VTAP operators
	56	053	Priedaine - Zasulauks	12km+520	11km+320	9km+789	Jūrmalas loka DCD	-	Šķirotava "J" parka VTAP operators
	57	056	Ķemeru - Sloka	39km+011	37km+696	36km+390	Jūrmalas loka DCD	-	Šķirotava "J" parka VTAP operators

FUES kontrolposteņu un BPR ordinātas							RAD operatoru darba vietu saraksts, kurus nepieciešams izsaukt mašīnistam papildus informācijas saņemšanai Trauksme-1 vai Trauksme-2 nostrādāšanas gadījumā		
EPR	Nr. p/k.	Posteņa Nr.	Posteņa nosaukums	BPR-N ordinātas	Kontrolposteņa ordinātas	BPR-P ordinātas	DCD atbildības zona	ESD atbildības zona	VTAP operatora atbildības zona
	58	058	Zemitāni-Šķirotava	3km+346	1km+969	–	–	nepāra virzienā – Šķirotavas J parka ESD, pāra virzienā pa nepareizo ceļu – Zemitāni ESD, kurš saņem informāciju no Šķirotavas J parka ESD	Šķirotavas “J” parka operators
Tabulā lietotie termini: ESD – Stacijas dežurants DCD – Vilcienu dispečers									

5.pielikums
„Instrukcijai ritošā sastāva
tehniskā stāvokļa kontrolei vilciena gaitā
uz publiskās lietošanas
infrastruktūras sliežu ceļiem”,
kas apstiprināta ar VAS „Latvijas dzelzceļš”
25.01.2011. rīkojumu Nr.D-3/39-2011”

KRAVAS VAGONA RITENPĀRI AR KASEŠU BUKSĒM
I. variants



II. variants

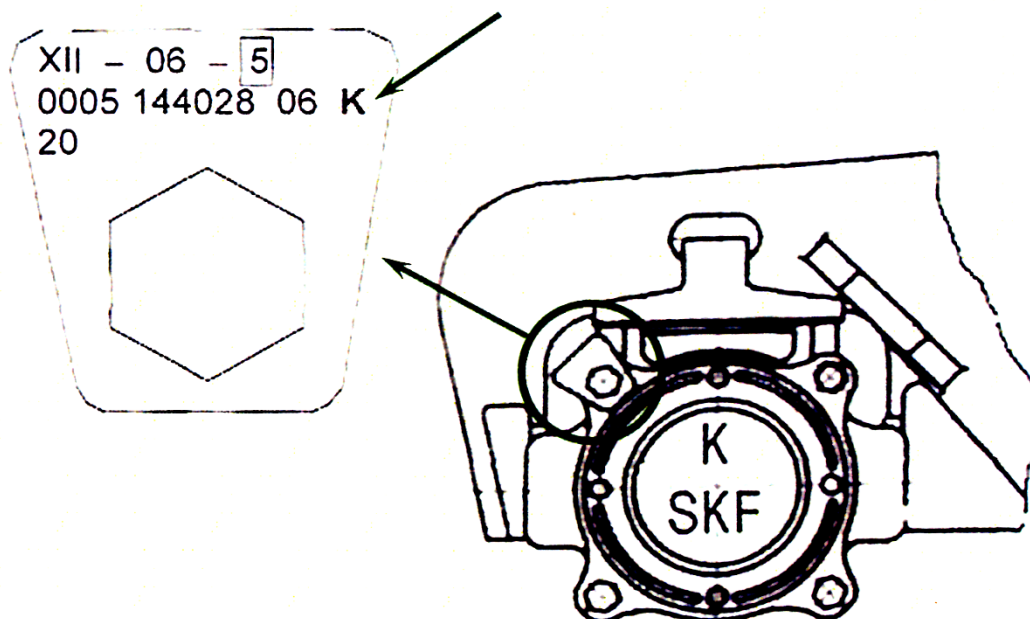

III. variants

